

IZO POHLED[ⓑ] NA SESTAVU ODVODŇOVACÍ SKŘÍŇĚ

BEZ MĚŘÍTKA

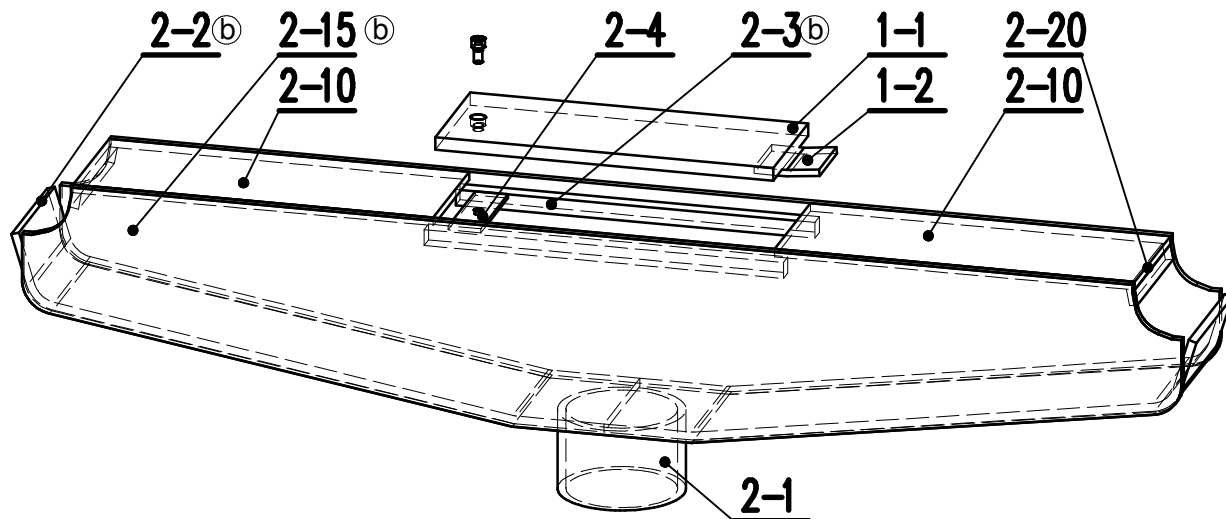

VÝKRES VYDÁN MIMO EVIDENCI PRO POTŘEBY VÝBĚROVÉHO ŘÍZENÍ

ⓐ STUPEŇ KVALITY SVARŮ ČSN EN ISO 5817 C

PŘÍPRAVA SVAROVÝCH SPOJŮ (TVAR A ROZMĚR SVAROVÉ MEZERY) DLE ČSN EN ISO 9692-1[ⓑ]

ⓐ SVAŘENO 135-MAG ČSN EN ISO 14341-A-G 42 3 M21 3Si1

2-20		2	KOSTKA NT3			
2-15		2	BOČNICE NT3			
2-10		2	HORNÍ PLECH NT3			
2-4		1	PLOCHÁČ			
2-3		2	PODPĚRA VÍKA			
2-2		2	SPODNÍ PLECH			
2-1		1	HRDLO			
2		1	SKŘÍŇ	SVAŘENEC		
1-2		1	PATKA			
1-1		1	VÍKO			
1		1	VÍKO SKŘÍŇĚ	SVAŘENEC		

Poz.	Číslo výkresu	Ks	Název	Rozměr	Číslo rozm. normy	Materiál	Poznámka
Poznámka Kopírování nebo poskytnutí dokumentu třetí osobě je zakázáno! ⓑ CHRÁNĚNO PODLE ISO 16016				Neoznačené hrany ISO 13715 $\begin{matrix} -0,4 \\ +0,4 \end{matrix}$	Promítání 	Celk. č. hmotnost Tolerování ISO 8015 Přesnost ISO 13920 A,E	
Formát pA4(x4)	Tech.svařování			Změna	Datum	Podpis	Index a b
Měřítko	Kreslil						
	Přezkoušel						
	Schválil						
Typ OSTRAVA		Datum 2012/3		Původní číslo výkresu			
Název		ODVODŇOVACÍ SKŘÍŇ KÓTOVANÁ SESTAVA		Číslo výkresu			List