

SMLOUVA O DÍLO

dle § 2586 a násl. zákona č. 89/2012 Sb., občanský zákoník ve znění pozdějších předpisů

Číslo objednatele: 29/10581/23
Číslo zhotovitele:

1. Smluvní strany

1.01. Objednatel:

MĚSTO UHERSKÝ BROD
688 01 Uherský Brod, Masarykovo nám. 100
Ing. Ladislavem Kryštofem, místostarostou
Zastoupeno:
Ve věcech stavby je oprávněn jednat:
Odbor rozvoje města, oddělení investic,

IČ: 00291463
DIČ: CZ 00291463
Bankovní spojení: ČS a.s., pobočka Uherský Brod
číslo účtu:

1.02. Zhotovitel:

Yggdrasilmont s.r.o.
Truhlářská 1520/23, 110 00, Praha 1
Slaměnickova 1008/23b, 614 00 Brno
Ing. Michal Petřík
se sídlem:
adresa provozovny:
Zastoupen:
zapsaný ve veřejném obchodním rejstříku vedeném nebo jiné evidenci C254399
Zástupce ve věcech stavby:
Zástupce ve věcech smluvních: Ing. Michal Petřík
Kontakt – tel., email:

IČ: 03593819
DIČ: CZ03593819
Bankovní spojení: UnicreditBank
číslo účtu:

1.03. Identifikační údaje stavby

Název veřejné zakázky: **MŠ Na Výsluní – vybavení zahrady herními prvky II.**

Místo stavby: Na Výsluní 2047, 688 01 Uherský Brod

2. Preambule, výchozí podklady a údaje, účel smlouvy

2.01. Závazek provést dílo na svůj náklad a na svou odpovědnost
Zhotovitel je povinen provést dílo na svůj náklad a na vlastní nebezpečí.

2.02. Výchozí podklady

Podkladem k uzavření této smlouvy je nabídka zhotovitele ze dne 31.03.2023, která byla vypracována na požadované vícepráce, nabídka zhotovitele tvoří přílohu č. 1 této smlouvy a je její nedílnou součástí. Tato nabídka byla vypracována v návaznosti na povinnost zhotovitele uhradit objednateli smluvní pokutu vzniklou z důvodu prodlení zhotovitele s předáním díla dle smlouvy o dílo č. objednatele 29/10046/22 ze dne 30.06.2022 ve znění dodatku č. 1 uzavřeného dne 02.09.2022 (dále také jen jako „Smlouva o dílo 1“). Smluvní strany se dohodly, že cena díla dle této smlouvy bude uhrazena formou zápočtu na pohledávku objednatele za zhotovitelem z titulu výše uvedené smluvní pokuty.

2.03. Účel smlouvy a význam smlouvy

Účelem této smlouvy (dále taky „Smlouva“) je realizace díla v bezvadné kvalitě a dohodnutém čase. Objednatel upozorňuje zhotovitele, že je pro něj vysoce důležité dodržení termínu provádění díla, jelikož možnost realizace díla je vázaná na uzavření provozu mateřské školy v Uherském Brodě v období letních prázdnin.

2.04. Zhotovitel prohlašuje, že se s rozsahem díla seznámil, že je schopen dílo ve smluvené lhůtě dodat a že veškeré náklady spojené se zhotovením díla jsou zahrnuty v ceně díla.

3. Předmět smlouvy

3.01. Popis předmětu smlouvy

Předmětem této smlouvy je závazek zhotovitele provést pro objednatele dílo, jehož rozsah a podmínky provádění jsou specifikovány touto smlouvou.

Dílem se rozumí dodávka herních prvků a jejich osazení pod názvem:

MŠ Na Výsluní – vybavení zahrady herními prvky II.

(dále jen „stavba“).

Předmětem smlouvy je dodávka a montáž herních prvků na zahradu MŠ Na Výsluní, Uherský Brod, vč. dopadové plochy, základů a zemních prací pro základy. Herní prvky jsou specifikovány v nabídce zhotovitele, která je přílohou této smlouvy. Na dodané herní prvky budou předloženy platné certifikáty dle ČSN a jejich revize po namontování.

Zhotovením stavby se rozumí úplné, funkční a bezvadné provedení všech stavebních a montážních prací a konstrukcí včetně dodávek potřebných materiálů a zařízení nezbytných pro řádné dokončení díla, dále provedení všech činností souvisejících s dodávkou stavebních prací a konstrukcí, jejichž provedení je pro řádné dokončení díla nezbytné (zařízení staveniště apod.) vč. koordinační a kompletační činnosti celého díla.

3.02. Rozsah díla

- Rozsah díla je vymezen dokumentací zakázky a nabídkovým položkovým rozpočtem, které jsou nedílnou součástí této smlouvy a jsou odděleně uloženy v místě obou smluvních stran.
- Dokumentací zakázky se rozumí soubor dokumentů, skládající se z uzavřené smlouvy o dílo mezi objednatelem a zhotovitelem. Součástí dokumentace zakázky jsou stavební deník, zápisy z kontrolního dne, seznam vad a nedodělků, všechna rozhodnutí státních orgánů.
- Předpokládá se, že veškeré práce, výrobky a služby nezbytné pro provedení díla v rozsahu a obsahu určeném dokumentací zakázky jsou zahrnuty ve smlouvě, i když nejsou konkrétně rozepsány. Z toho však nelze dovozovat, že ve smlouvě jsou obsaženy dodávky výrobků a provedení prací, které se s dokumentací zakázky neshodují.

Rozsah díla – další související práce a činnosti zejména:

- Zajištění neomezeného přístupu a příjezdu k nemovitostem v zájmovém území po dobu výstavby.

- Zajištění a provedení všech opatření organizačního charakteru a stavebně technologického charakteru k řádnému provedení díla.
- Zařízení a odstranění zařízení staveniště.
- Projednání a zajištění odběrných míst el. energie a vody vč. jejich úhrad pro potřeby stavby u jednotlivých majitelů nebo správců inženýrských sítí.
- Veškeré práce a dodávky související s bezpečnostními opatřeními na ochranu lidí a majetku.
- Zabezpečení předmětu díla během provádění včetně zajištění ochrany vnitřních prostor např. proti zatečení i vloupání.
- Zajištění a provedení všech nutných zkoušek dle ČSN (případně jiných norem vztahujících se k prováděnému dílu) včetně pořízení protokolů a jejich předání.
- Vedení stavebního deníku minimálně v rozsahu dle zákona č. 183/2006 Sb. ve znění pozdějších předpisů a prováděcích předpisů a předání jeho originálu objednateli při předání a převzetí díla.
- Zhotovitel je povinen průběžně ode dne předání staveniště, až do doby protokolárního předání a převzetí díla pořizovat **photodokumentaci** postupu stavebních a zejména všech zakrývaných prací.
- Pojištění odpovědnosti za škodu způsobenou třetí osobě činnostmi zhotovitele a pojištění proti zahrnutí díla do majetkové podstaty.
- Provedení veškerých předepsaných zkoušek díla včetně vystavení dokladů o jejich provedení, provedení revizí a vypracování revizních zpráv dle příslušných právních předpisů a norem ČSN, doložení atestů, certifikátů, prohlášení o shodě nebo o vlastnostech dle zákona č. 22/1997 Sb., o technických požadavcích na výrobky a související předpisy ve znění pozdějších právních předpisů, a prováděcích předpisů, vše v českém jazyku a jejich předání objednateli.
- Odvoz a uložení vybouraných hmot a stavební suti vč. předložení evidence odpadů a dokladů o jejich využití (přednostně) či likvidaci dle zákona č. 541/2020 Sb.
- Odstranění případných závad zjištěných při závěrečné kontrolní prohlídce stavby.
- Uvedení všech povrchů dotčených stavbou do původního stavu.

3.03. Objednatel se zavazuje dílo od zhotovitele převzít a zaplatit mu sjednanou cenu.

4. Doba a místo plnění

4.01. Doba plnění předmětu smlouvy:

Dokončení prací - předání díla	do 31.07.2023
--------------------------------	---------------

Změna v době plnění

- Objednatel si vyhrazuje právo na změnu předpokládaného termínu realizace stavebních prací, zejména z důvodu prodloužení doby trvání zadávacího řízení nebo z důvodů okolností vyšší moci.
- Objednatel je povinen přistoupit na změnu termínu dokončení, jestliže dojde k prodloužení na straně zhotovitele v důsledku okolností nemajících původ na jeho straně. Jedná se zejména o prodloužení objednatele s předáním staveniště, nastoupení souvisejících subdodávek v režii objednatele, pravomocného stavebního povolení (ohlášení stavby), přerušení stavebních prací ze strany objednatele a okolností ve smyslu § 2006 a násl. a § 2913 odst. 2 občanského zákoníku.
- Zhotovitel je povinen zahájit práce na díle a řádně v nich pokračovat do 5 dnů ode dne protokolárního předání staveniště.
- Zhotovitel je povinen dokončit práce na díle v době plnění sjednané dle smlouvy.
- Zhotovitel je povinen předat předmět díla objednateli v termínu sjednaném ve smlouvě.

4.02. Místo plnění předmětu smlouvy:

- Na Výsluní 2047, 688 01 Uherský Brod, katastrální území Uherský Brod, Česká republika.

5. Cena díla a podmínky pro změnu sjednané ceny

5.01. Cena díla

Cena za zhotovení předmětu smlouvy v rozsahu čl. 3 je stanovena na základě nabídky zhotovitele, specifikace použitých materiálů a technologií a činí:

Cena celkem bez DPH	171.074 Kč
DPH 21%	35.926 Kč
Cena za dílo celkem včetně DPH	207.000 Kč

- Do této ceny je již zahrnuta kupní cena za věci obstarané zhotovitelem pro účely provedení díla. Tato cena nebude po dobu trvání této smlouvy žádným způsobem upravována a na její výši nemá žádný vliv výše vynaložených nákladů souvisejících s provedením díla ani jakýchkoliv jiných nákladů či poplatků, k jejichž úhradě je zhotovitel povinen na základě této smlouvy či obecně závazných právních předpisů. Zhotovitel nemá právo domáhat se zvýšení sjednané ceny z důvodu chyb nebo nedostatků v jeho cenové kalkulaci cenové nabídky, pokud jsou tyto chyby důsledkem nepřesného nebo neúplného ocenění nabídky z jeho strany.
- Na výši sjednané ceny nemají vliv ani nepředvídatelné mimořádné okolnosti, které nastaly po uzavření této smlouvy.
- Cena díla je oběma smluvními stranami sjednána v souladu s ustanoveními § 2 zákona č. 526/1990 Sb. o cenách a je dohodnuta vč. daně z přidané hodnoty. Příslušná sazba daně z přidané hodnoty (DPH) bude účtována dle platných předpisů v době zdanitelného plnění.
- Cena je dohodnuta na základě zhotovitelem vypracovaného položkového rozpočtu díla. Oceněný položkový rozpočet bude sloužit rovněž jako cenová úroveň pro dodatečné stavební práce – „vícepráce“ a „méně-práce“. Jednotkové ceny uvedené v položkovém rozpočtu jsou cenami pevnými po celou dobu realizace díla.
- Obě smluvní strany svým podpisem na smlouvě potvrzují, že zhotovitel si prohlédl a prověřil staveniště a jeho okolí včetně všech dostupných údajů, které mu byl objednatel za podmínek stanovených ve smlouvě povinen poskytnout. Zhotovitel potvrzuje, že rozsah poskytnutých informací považuje za postačující a přiměřený k tomu, aby posoudil náklady a čas nutný ke zhotovení díla.

5.02. Podmínky pro změnu ceny

Sjednaná cena může být změněna pouze za níže uvedených podmínek:

- a) po podpisu smlouvy a před termínem dokončení díla dojde ke změně DPH,
- b) pokud objednatel požaduje provedení i prací a dodávek, které nebyly předmětem projektu (vícepráce) nebo pokud objednatel vyloučí některé práce nebo dodávky z předmětu plnění (méněpráce),
- c) kontrolou skutečně provedených prací budou technickým dozorem objednatele potvrzeny vícevýměry nebo méněvýměry – měřený kontrakt.

6. Platební podmínky

- Nárok na cenu za dílo vznikne provedením díla, tj. jeho dokončením vč. předání staveniště. Dílo je dokončeno, je-li předvedena jeho způsobilost sloužit svému účelu.
- Objednatel prohlašuje, že předmět smlouvy **není ekonomickou činností** objednatele a nebude pro zdanitelné plnění aplikován režim přenesené daňové povinnosti dle § 92a zákona o DPH.
- Zhotovitel je oprávněn vystavit fakturu (daňový doklad) na cenu za dílo se splatností 15 dní po předání a převzetí dokončeného díla.
- Zhotovitel předloží objednateli oceněný soupis provedených prací. Objednatel je povinen se k tomuto soupisu vyjádřit do 5 pracovních dnů ode dne jeho obdržení. Na základě odsouhlaseného soupisu provedených prací vystaví zhotovitel fakturu. Soupis prací je nedílnou součástí faktury. Bez toho je faktura neplatná.
- Smluvní strany se dohodly, že cena díla bude uhrazena formou zápočtu na pohledávku objednatele za zhotovitelem z titulu smluvní pokuty za prodlení s předáním díla dle Smlouvy o dílo 1. Zhotovitel se zavazuje uzavřít dohodu o zápočtu neprodleně poté, co k tomu bude objednatelem vyzván. V případě,

že zhotovitel poruší svoji povinnost a dohodu o zápočtu ve stanovené lhůtě neuzavře, je objednatel oprávněn od této smlouvy o dílo odstoupit a/nebo provést na výše uvedené pohledávky jednostranný zápočet. Odstoupení bude účinné okamžikem jeho doručení zhotoviteli.

- V případě sjednané změny ceny za dílo - víceprací, zhotovitel vystaví samostatný daňový doklad (pokud nebude dohodnuto jinak), doložený objednatelem odsouhlaseným soupisem víceprací, a to za obdobných podmínek, jak je uvedeno v tomto článku.
- Jakákoli faktura zhotovitele musí obsahovat:
 - označení faktury a IČO
 - údaj o zápisu do veřejného rejstříku včetně spisové značky (případně údaj o zápisu do jiné evidence)
 - název a sídlo zhotovitele a objednatele včetně čísel bankovních účtů
 - předmět plnění – název projektu/zakázky, číslo smlouvy o dílo
 - cena provedených prací
 - den vystavení a splatnosti faktury
- Faktury zhotovitele musí formou a obsahem odpovídat zákonu o účetnictví a zákonu o dani z přidané hodnoty a dále musí obsahovat náležitosti daňového dokladu.
- Fakturu lze objednateli doručit taktéž v elektronické formě na adresu podatelna@ub.cz.
- Objednatel je povinen do sedmi kalendářních dnů písemně oznámit a vrátit nesprávně vystavený daňový doklad zhotoviteli s uvedením důvodů. Zhotovitel je v tomto případě povinen vystavit nový daňový doklad. Vystavením nového daňového dokladu běží nová lhůta splatnosti.
- Zhotovitel se zavazuje, že v případě nesplnění termínu vystavení a předání faktury uhradí objednateli případné sankce za opožděný odvod DPH.

7. Majetkové sankce

7.01. Sankce za nesplnění doby plnění

- Pokud bude zhotovitel v prodlení s dobou plnění sjednanou v čl. 4.01. smlouvy pro provedení díla, je povinen zaplatit objednateli smluvní pokutu ve výši **1.000 Kč** za každý i započatý den prodlení.

7.02. Sankce za neodstranění vad a nedodělků zjištěných při předání a převzetí díla

- Pokud zhotovitel nenastoupí do pěti dnů od termínu předání a převzetí díla, či v jiném s objednatelem předem dohodnutém termínu k odstraňování vad a nedodělků, uvedených v zápise o předání a převzetí díla, je povinen zaplatit objednateli smluvní pokutu **600 Kč** za každý nedodělek či vadu a každý den prodlení do odstranění vady.
- Pokud je zhotovitel v prodlení s odstraněním vad a nedodělků uvedených v zápise o předání a převzetí do 10 dnů, zaplatí objednateli smluvní pokutu **600 Kč** za každou vadu a nedodělek a každý den prodlení s odstraňováním.
- Pokud je zhotovitel v prodlení s odstraněním vad a nedodělků uvedených v zápise o předání a převzetí o více než 10 dnů, zaplatí objednateli smluvní pokutu **1.200 Kč** za každou vadu a nedodělek a každý den prodlení s odstraňováním.
- Pokud zhotovitel nevyklidí staveniště ve sjednaném termínu, nejpozději však do 5 dnů od předání a převzetí díla, je povinen zaplatit objednateli smluvní pokutu **1.000 Kč** za každý den prodlení s odstraněním.

7.03. Sankce za neodstranění reklamovaných vad

- Pokud zhotovitel nenastoupí ve sjednaném termínu ode dne obdržení reklamace k odstraňování reklamované vady, případně vad, je povinen zaplatit objednateli smluvní pokutu **600 Kč** za každou reklamovanou vadu a den prodlení, na jejíž odstraňování nenastoupil ve sjednaném termínu.
- Pokud zhotovitel nenastoupí k odstraňování reklamovaných vad o více než 10 dnů, zaplatí objednateli smluvní pokutu **1.200 Kč** za každou vadu a každý den prodlení s nenastoupením k odstraňování reklamovaných vad.
- Pokud je zhotovitel v prodlení s odstraněním reklamovaných vad, zaplatí objednateli smluvní pokutu **600 Kč** za každou vadu a každý den prodlení s odstraňováním.

Označil-li objednatel v reklamaci, že se jedná o vadu, která brání řádnému užívání díla, případně hrozí nebezpečí škody velkého rozsahu, zavazuje se zhotovitel uhradit objednateli smluvní pokutu ve dvojnásobné výši, přičemž zhotovitel prohlašuje, že s ujednáním o výši takové pokuty výslovně souhlasí, neboť si je vědom hodnoty zajišťované povinnosti pro objednatele.

- Pokud zhotovitel v dohodnutém termínu nenastoupí k odstranění reklamovaných vad, souhlasí zhotovitel s tím, aby si objednatel zajistil jejich odstranění třetí osobou na náklady zhotovitele. Uplatnění tohoto práva ze strany objednatele považuje zhotovitel za uplatnění práva objednatele na přiměřenou slevu z ceny díla.

7.04. Smluvní pokuta za porušení povinnosti v čl. 14 této smlouvy

- Pokud zhotovitel poruší povinnost dle čl. 14, na kterou ho objednatel upozorní v písemné výzvě s termínem předložení dokladů, je povinen zaplatit objednateli smluvní pokutu ve výši **600 Kč** za každý den prodlení.

7.05. Způsob a vypořádání smluvních pokut

- V případě, že budou uplatňovány sankce (smluvní pokuta, úrok z prodlení), bude vystavena faktura se splatností 14 dnů. V pochybnostech se má za to, že faktura byla doručena třetí den po jejím odeslání.
- Sjednané majetkové sankce se nezapočítávají na náhradu případně vzniklé škody, kterou lze vymáhat samostatně.
- Smluvní strany souhlasí s výší majetkových sankcí a považují je za přiměřené k hodnotě a významu zajišťovaných povinností.

8. Staveniště

8.01. Předání a převzetí staveniště

- Objednatel je povinen předat zhotoviteli staveniště prosté práv třetích osob po oboustranném podpisu smlouvy o dílo a v souladu se zněním odstavce 4.1. Termíny plnění předmětu smlouvy.
- O předání a převzetí staveniště vyhotoví zhotovitel písemný protokol, který obě strany podepíší. Za den předání a převzetí staveniště se považuje den, kdy dojde k oboustrannému podpisu příslušného protokolu.
- Zhotovitel je povinen si při převzetí staveniště zajistit vytyčení tras stávajících inženýrských sítí na staveništi a přilehlých pozemcích dotčených prováděním díla a tyto vhodným způsobem chránit. V případě jejich poškození je zhotovitel povinen bezodkladně uvést poškozené sítě do původního stavu na své náklady a uhradit případné škody a pokuty vzniklé v souvislosti s jejich poškozením.
- Zhotovitel je povinen zajistit stavbu tak, aby nedošlo k ohrožování, nadměrnému nebo zbytečnému obtěžování okolí stavby, ke znečišťování komunikace, vod a k porušení ochranných pásem, při plném respektování životního prostředí a majetku třetích osob v zájmovém území.
- Zhotovitel si zajistí pro stavební účely na své náklady případný odběr vody a elektrické energie.

8.02. Vykližení staveniště

- Zhotovitel je povinen odstranit a vyklidit zařízení staveniště a vyklidit staveniště nejpozději do 5 dnů ode dne předání a převzetí díla, pokud se strany nedohodnou jinak.
- Nevyklidí-li zhotovitel staveniště ve sjednaném termínu, je objednatel oprávněn zabezpečit vyklizení třetí osobou a náklady s tím spojené uhradí objednateli zhotovitel.

9. Stavební deník

- Zhotovitel je povinen vést ode dne předání a převzetí staveniště o pracích, které provádí, stavební deník.
- Stavební deník musí být přístupný oprávněným osobám objednatele, případně jiným osobám oprávněným do stavebního deníku zapisovat.
- Do stavebního deníku zapisuje zhotovitel veškeré skutečnosti rozhodné pro provádění díla.
- Zapisuje zejména údaje o:
 - stavu staveniště, počasí, počtu pracovníků, nasazení strojů a dopravních prostředků
 - časovém postupu prací
 - kontrole jakosti provedených prací
 - opatřeních učiněných v souladu s předpisy o bezpečnosti a ochrany zdraví
 - opatřeních učiněných v souladu s předpisy požární ochrany a ochrany životního prostředí
 - událostech, majících vliv na provádění díla

- Všechny listy deníku musí být očíslovány, ve stavebním deníku nesmí být vynechána volná místa.
- V případě neočekávaných událostí nebo okolností mající zvláštní význam pro další postup stavby pořizuje zhotovitel i příslušnou fotodokumentaci stavby, která se stane součástí stavebního deníku.
- Stavební práce s hodinovou zúčtovací sazbou (HZS) budou zapisovány ve stavebním deníku (počet pracovníků vč. odpracovaných hodin), zápis bude odsouhlasen objednatelem, kopie tohoto zápisu bude doložena k soupisu provedených prací. Zahájení těchto prací bude min. jeden den předem oznámen investičnímu technikovi, který má na stavbě dozor.

Stavební deník vede zhotovitelem pověřená osoba – stavbyvedoucí uvedený v záhlaví této smlouvy. V případě změny osoby zhotovitelem pověřené k vedení stavebního deníku musí být tato skutečnost bezodkladně uvedena ve stavebním deníku.

Kontrolní dny

- Objednatel má právo kontrolovat provádění díla a požadovat po zhotoviteli prokázání skutečného stavu provádění díla kdykoliv v průběhu této smlouvy. Kontrolní dny budou probíhat **minimálně 1x za týden**.
- Zhotovitel ručí za kvalitu a termín prací prováděných poddodavateli.
- Zhotovitel prohlašuje, že pro uskutečnění dodávky je uvažováno vždy a zásadně s výrobky řádné a objednavatelem požadované kvality. Zhotovitel je povinen průběžně při fakturaci a před zabudováním materiálu předkládat objednateli příslušné atesty na materiály a zařízení (i za své poddodavatele).
- Výkon činnosti odborného dozoru zastupujícího objednatele v žádném případě nesnímá povinnosti a odpovědnosti odborných pracovníků zhotovitele v souvislosti s prováděním díla, ani odpovědnost dalších osob zhotovitele za technickou dodavatelskou úplnost, za kvalitu prací a dodržení technologických postupů.

10. Provádění díla a bezpečnost práce

- Zhotovitel se zavazuje provést dílo s odbornou péčí, v rozsahu a kvalitě podle této smlouvy a v dohodnuté době plnění. Dále se zhotovitel zavazuje opatřit vše, co je zapotřebí k provedení díla podle této smlouvy.
- Zhotovitel se zavazuje provést dílo pod svým osobním vedením.
- Při provádění díla postupuje zhotovitel samostatně, zavazuje se však respektovat příkazy objednatele upozorňující na možné porušování jeho povinností.
- Zhotovitel je povinen zajistit a financovat veškeré poddodavatelské práce a nese za ně záruku v plném rozsahu dle smlouvy. Zhotovitel je povinen na písemnou výzvu objednatele předložit objednateli kdykoli v průběhu provádění díla písemný seznam všech svých poddodavatelů. Zhotovitel není oprávněn pověřit provedením díla ani jeho části jinou osobu, než uvedl v nabídce, bez písemného souhlasu objednatele. Pro případ změny poddodavatele uvedeného v nabídce, zhotovitel písemně požádá o změnu poddodavatele. Na změnu poddodavatele nemá zhotovitel nárok.
- Zhotovitel je povinen bez zbytečného odkladu upozornit objednatele na nevhodnou povahu věcí převzatých od objednatele nebo příkazů daných mu objednatelem, jestliže zhotovitel mohl tuto nevhodnost zjistit při vynaložení potřebné péče.
- Zhotovitel přebírá v plném rozsahu odpovědnost za vlastní řízení postupu prací, za odborné vedení akce, za sledování a dodržování předpisů o požární ochraně a bezpečnosti při práci, platných ČSN/EN/ISO, jejichž závaznost se touto smlouvou sjednává a dle obecně závazných a doporučených metodik, vč. technologických předpisů výrobců a dodavatelů.
- Pokud činností zhotovitele dojde ke škodě objednateli nebo třetím osobám z titulu opomenutí, nedbalosti nebo neplněním podmínek vyplývajících ze zákona, technických nebo jiných norem vyplývajících z této smlouvy, je zhotovitel povinen bez zbytečného odkladu tuto škodu odstranit nebo finančně nahradit. Veškeré náklady s tím spojené nese zhotovitel.
- Zhotovitel odpovídá i za škodu způsobenou činností těch, kteří pro něj dílo provádějí.
- Zhotovitel odpovídá za škodu způsobenou okolnostmi, které mají původ v povaze strojů přístrojů nebo jiných věcí, které zhotovitel použil nebo hodlal použít při provádění díla.
- Při kontrole konstrukcí, které budou zakryty, vyzve zhotovitel objednatele písemně prokazatelně 3 pracovní dny před zakrytím konstrukcí k fyzické prohlídce provedených prací. Po prohlídce těchto konstrukcí a po písemném odsouhlasení jejich řádného provedení objednatelem mohou být

konstrukce zakryty. Zhotovitel odpovídá za škodu způsobenou porušením této povinnosti a je povinen, pokud o to objednatel požádá, objednateli kontrolu dodatečně na své náklady umožnit.

11. Předání a převzetí díla

11.01. Organizace předání díla

- Zhotovitel je povinen písemně oznámit objednateli nejpozději 5 dnů předem termín, kdy bude dílo připraveno k jeho předání a převzetí.
- Objednatel je pak povinen do 3 dnů od navrženého termínu zahájit přejímací řízení.
- O průběhu přejímacího řízení pořídí zhotovitel protokol o předání a převzetí díla.
- Pokud dílo obsahuje vady a nedodělky (tzv. výhrady), musí být součástí protokolu soupis vad a nedodělků vč. dohody o způsobu a termínech odstranění, popřípadě o jiném způsobu narovnání.
- V případě, že objednatel odmítá dílo převzít, uvede do protokolu o předání a převzetí díla i důvody, které mu brání převzetí.
- Objednatel má ve vážném a odůvodněném případě právo při předání a převzetí díla požadovat provedení dalších dodatečných zkoušek na náklady zhotovitele vč. uvedení termínu, do kdy je požaduje provést. Zhotovitel je povinen výsledek těchto zkoušek zachytit v zápisu a tento zápis předat objednateli. Tento požadavek však není důvodem k odmítnutí převzetí díla.
- K přejímce díla je zhotovitel povinen objednateli předložit následující doklady, jejichž seznam bude uveden v protokolu o předání a převzetí stavby:
 - Doklad o zajištění likvidace odpadů dle zákona č. 185/2001 Sb, ve znění pozdějších předpisů.
 - Originál stavebního nebo montážního deníku.
 - Zápisy o provedení a kontrole zakrývaných konstrukcí.
 - Fotodokumentaci pořízenou při realizaci stavby, především konstrukcí před zakrytím.
 - Projekt skutečného provedení stavby (editovatelná, needitovatelná verze).
 - Dokladů o provedení veškerých předepsaných zkoušek díla, revizních zpráv dle příslušných právních předpisů a norem ČSN, doložení atestů, certifikátů, prohlášení o shodě nebo o vlastnostech dle zákona č. 22/1997 Sb., o technických požadavcích na výrobky a související předpisy ve znění pozdějších právních předpisů, a prováděcích předpisů, vše v českém jazyku.
 - Seznam strojů a zařízení, které jsou součástí díla, jejich pasporty, záruční listy, návody k obsluze a údržbě v českém jazyku.

12. Záruka za jakost díla

- Zhotovitel poskytuje na provedené dílo záruku za jakost **60 měsíců** od písemného předání a převzetí díla objednatel. V případě odstoupení od smlouvy začíná záruční doba plynout okamžikem doručení oznámení o odstoupení od smlouvy.
- Zhotovitel zodpovídá za to, že předmět této smlouvy je provedený dle podmínek smlouvy, že je kompletní a že po dobu záruční doby bude mít vlastnosti dohodnuté ve smlouvě, především funkčnost a bezpečnost a dále zaručuje věcný soulad díla s projektovou dokumentací a technickými normami, které se na provádění vztahují. Objednatel požaduje dodat veškeré materiály a zařízení s životností minimálně po celou výše uvedenou záruční dobu.
- Zhotovitel odpovídá za vady, jež má dílo v době jeho předání a dále odpovídá za vady díla zjištěné v záruční době. Režimu záruční doby z hlediska lhůt pro odstranění vad jsou podřízeny i vady, za něž zhotovitel odpovídá ze zákona.
- Záruční doba neběží po dobu, po kterou objednatel nemohl předmět díla užívat pro vady díla, za které zhotovitel odpovídá.
- Pro ty části díla, které byly v důsledku oprávněné reklamace opraveny, běží záruční lhůta opětovně od počátku ode dne provedení reklamační opravy.

12.01. Způsob reklamace vad

- Objeví-li se v průběhu záruční doby vady, může objednatel:
 - požadovat odstranění vad dodáním nové věci bez vady nebo dodáním chybějící věci
 - požadovat odstranění vad opravou, pokud jsou vady opravitelné

- požadovat přiměřenou slevu z ceny díla (např. uplatní se v případě odstranění vad třetí osobou namísto zhotovitele, neopravitelných vad nebo vad, jež nebyly odstraněny v dohodnuté lhůtě, popř. zhotovitel oznámí, že vadu neopraví)
- odstoupit od této smlouvy (např. uplatní se v případě neopravitelných vad nebo vad jež nebyly odstraněny v dohodnuté lhůtě, popř. zhotovitel oznámí, že vadu neopraví)
- Při reklamaci objednatel písemně vyrozumí zhotovitele o konkrétní vadě neprodleně po jejím zjištění. V tomto oznámení musí být vada popsána a uvedeno, jak se projevuje. Při oznámení vady musí objednatel uvést, jaký nárok z vady uplatňuje (např. sleva z ceny, odstranění vady atd.). Při nepodstatném porušení smlouvy může objednatel uplatnit nárok dle druhé a třetí odrážky.
- Reklamacie musí být doručena zhotoviteli na adresu zhotovitele uvedenou v této smlouvě. Za doručení se považuje forma doporučeného dopisu, doručení faxem nebo elektronickou poštou.
- Reklamací lze uplatnit nejpozději do posledního dne záruční lhůty, přičemž i reklamacie odeslaná objednatelem v poslední den záruční doby se považuje za včas uplatněnou.
- Spolu se zhotovitelem odpovídá za vady společně a nerozdílně poddodavatel zhotovitele, ten kdo dodal projekt a ten, kdo prováděl dozor nad stavbou.

12.02. Podmínky odstranění reklamovaných vad

- Zhotovitel je povinen nejpozději do 5 dnů po obdržení reklamacie písemně oznámit, zda reklamaci uznává. Pokud tak neučiní, má se za to, že reklamaci objednatele uznává. Zhotovitel je povinen nastoupit k odstranění vad do 10 dnů ode dne obdržení reklamacie, bez ohledu na to, jestli zhotovitel reklamaci uznává či neuznává. Vady odstraní do 10 dnů ode dne nastoupení k odstranění vad, pokud to bude technicky možné, jinak sjedná s objednatelem závazný termín na jejich odstranění.
- Jestliže objednatel v reklamaci výslovně písemně uvede, že se jedná o havárii, je zhotovitel povinen vady odstranit nejpozději do 24 hodin od obdržení reklamacie.
- Reklamacie se zhotoviteli doručují na adresu uvedenou v záhlaví této smlouvy. Zhotovitel je povinen informovat objednatele o zamýšlené změně svého sídla.

13. Vlastnictví díla a nebezpečí škody na díle

- Vlastníkem díla je od počátku objednatel.
- Zhotovitel nese nebezpečí škody na věci až do doby řádného předání a převzetí díla.

14. Pojištění díla

- Zhotovitel je povinen být pojištěn proti škodám způsobeným jeho činností a proti zahrnutí díla do majetkové podstaty, a to do výše 1 mil. Kč. Doklady o pojištění je povinen předložit objednateli na požádání. Zhotovitel se zavazuje udržovat toto pojištění v platnosti po celou dobu realizace díla a poskytnuté záruky na dílo. Porušení této povinnosti je považováno za podstatné porušení této smlouvy s právem objednatele od ní odstoupit.
- Náklady na pojištění nese zhotovitel.

15. Vyšší moc

- Za vyšší moc se považují zcela mimořádné nepředvídané okolnosti či jejich podstatná změna, které nejsou závislé na smluvních stranách a které smluvní strany nemohou ovlivnit. Jedná se např. o válku, mobilizaci, povstání, živelné pohromy apod. Tyto okolnosti však nezakládají nárok zhotovitele na zvýšení sjednané ceny za dílo na změnu této smlouvy z důvodu znevýhodnění zhotovitele pro zvláště hrubý nepochopitelný poměr stran.
- Pokud se plnění předmětu díla za sjednaných podmínek stane nemožným v důsledku vzniku vyšší moci, strana, která se bude chtít na vyšší moc odvolat, požádá druhou stranu o úpravu smlouvy ve vztahu k ceně a době plnění. Pokud nedojde k dohodě, má strana, která se důvodně odvolala na vyšší moc, právo odstoupit od smlouvy. V případě odstoupení od smlouvy běží záruční doby k rozpracované části díla ode dne doručení oznámení o odstoupení od smlouvy druhé smluvní straně.

16. Ukončení smlouvy

- Objednatel má právo odstoupit od této smlouvy mimo zákonné důvody i v případě, že:
 - a) zhotovitel řádně a včas neplní své povinnosti vyplývající z této smlouvy. Za porušení povinností se považuje také nerespektování příkazů objednatele;
 - b) zhotovitel nepřistoupí na změnu této smlouvy v důsledku uplatnění práva objednatele na vyčlenění některých prací nebo dodávek z předmětu smlouvy;
 - c) zhotovitel poruší svou povinnost součinnosti podle čl. 3. odst. 3.04. bod 3. této smlouvy;
 - d) zhotovitel neuzavře dohodu o zápočtu dle čl. 6 této smlouvy.
- Poruší-li některá ze stran tuto smlouvu podstatným způsobem, může druhá strana bez zbytečného odkladu od této smlouvy odstoupit.

17. Ostatní ujednání

- Jakákoli změna smlouvy musí mít písemnou formu a musí být podepsána osobami oprávněnými za objednatele a zhotovitele jednat a podepisovat nebo osobami jimi zmocněnými. Změny smlouvy se sjednávají jako číslovaný dodatek ke smlouvě.
- Zhotovitel je podle ustanovení § 2 písm. e) zákona č. 320/2001 Sb., o finanční kontrole ve veřejné správě a o změně některých zákonů (zákon o finanční kontrole), ve znění pozdějších předpisů, osobou povinnou spolupůsobit při výkonu finanční kontroly. Toto spolupůsobení je povinen zajistit i u svých příp. poddodavatelů.
- Smluvní strany výslovně souhlasí s tím, že tato smlouva může být bez jakéhokoliv omezení zveřejněna na oficiálních internetových stránkách města Uherský Brod (www.ub.cz nebo www.uherskybrod.cz), kde jsou uveřejněny i podrobné informace o zpracování osobních údajů.
- Smluvní strany navzájem prohlašují, že smlouva neobsahuje žádné obchodní tajemství.
- Tato smlouva bude zveřejněna objednatelem v registru smluv podle zákona č. 340/2015 Sb., o zvláštních podmínkách účinnosti některých smluv, uveřejňování těchto smluv a o registru smluv (zákon o registru smluv).
- Objednatel zašle tuto smlouvu správci registru smluv k uveřejnění bez zbytečného odkladu, nejpozději však do 30 dnů od uzavření smlouvy.
- Smluvní strany se dohodly, že pokud se Objednatel ocitne v pozici ručitele dle § 109 ZoDPH, je Objednatel oprávněn uhradit DPH přímo správci daně Zhotovitele; zaplacení DPH na účet správce daně Zhotovitele (a zaplacení ceny za provedení Předmětu plnění Zhotoviteli) bude považováno za splnění závazku Objednatele uhradit sjednanou cenu za provedení Předmětu plnění vč. DPH, resp. za dílčí plnění Předmětu plnění. Zhotovitel se zavazuje v případě, kdy se Objednatel ocitne v pozici ručitele dle § 109 ZoDPH, bez zbytečného odkladu poskytnout Objednateli veškerou nezbytnou součinnost za účelem řádné a včasné úhrady DPH na účet správce daně Zhotovitele, zejména pak Zhotovitel poskytne Objednateli údaj o tom, ke kterému správci daně je Zhotovitel příslušný.
- Přílohou a nedílnou součástí smlouvy jsou:
 - cenová nabídka ze dne 31.03.2023
 - ~~plná moc~~
- Smlouva je vyhotovena v 4 rovnocenných stejnopisech, z nichž zhotovitel obdrží 2 výtisky a objednatel 2 výtisky.
- Smlouva nabývá platnosti dnem podpisu smluvními stranami a účinnosti dnem jejího zveřejnění v registru smluv.

Doložka dle § 41 z. č. 128/2000 Sb., o obcích (obecní zřízení)

Schváleno orgánem obce: Rada města Uherský Brod
18. schůze konaná dne 04.05.2023,

č. usnesení ⁴⁵⁴ IR48/23

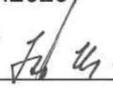
**opravené* 

Uherský Brod, dne 29. 05. 2023

Zhotovitel:



Ing. Michal Petřík
jednatel

Objednatel:

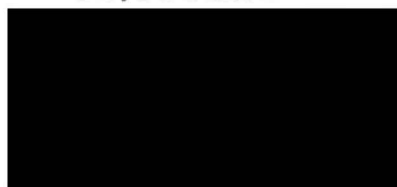

Ing. Ladislav Kryštof
místostarosta



11

Cenová nabídka

MŠ Na Výsluní - návrh kompenzace

		Objednatel	
Název:	Město Uherský Brod		
Sídlo:	Masarykovo nám. 100	688 01, Uherský Brod	
IČO:	00291463	DIČ: CZ00291463	e. 0
Zástupce:		t:	e:
		Dodavatel	
Název:	Yggdrasilmont, s.r.o.		
Sídlo:	Truhlářská 1520/23	110 00 Praha 1	
IČO:	3593819	DIČ: CZ03593819	e:
Zástupce:		t:	e:

Název položky	Předmět poptávky		
	Množ.	Jed. Jednotková cena	Celková cena
dveře, úprava, doplňky	1 ks	6000	6000
schod	1 ks	6000	6000
příjezdová cesta	1 ks	5500	5500
zastínění pískoviště	1 ks	30500	30500
lanové překážky	2 ks	16600	33200
travní koberec	50 m2	250	12500
zelený domeček	1 ks	60000	60000
stánek trhový	1 ks	14374	14374
založení trávníku, výsev, hrabání, válcování	100 m2	30	3000

Celkem bez DPH	171 074,00 Kč
DPH 21 %	35 925,54 Kč
Celkem s DPH	206 999,54 Kč

Poznámka:

Návrh kompenzace za sankce z prodlení

Dne 31.03.2022

Yggdrasilmont, s.r.o.

PÍSKOVIŠTĚ SE ZASTÍNĚNÍM

HERNÍ PRVEK

Popis herních prvků:

Prvek je tvořen z odkorněné akátová kulatiny, běle zbavené a obroušené. Pískoviště je vč. geotextilie, písku, opatřeno krycí plachtou, zastínění je tvořeno voděpropustnou, UV stabilní plachtou.

Technické informace

Věková skupina	3-6
Počet uživatelů	10
Rozměry (m)	3,0 x 3,0 x 2,3
Potřebná plocha (m)	4,0 x 4,0
Povrch tlumící náraz (m ²)	0
Max. výška pádu (m)	-

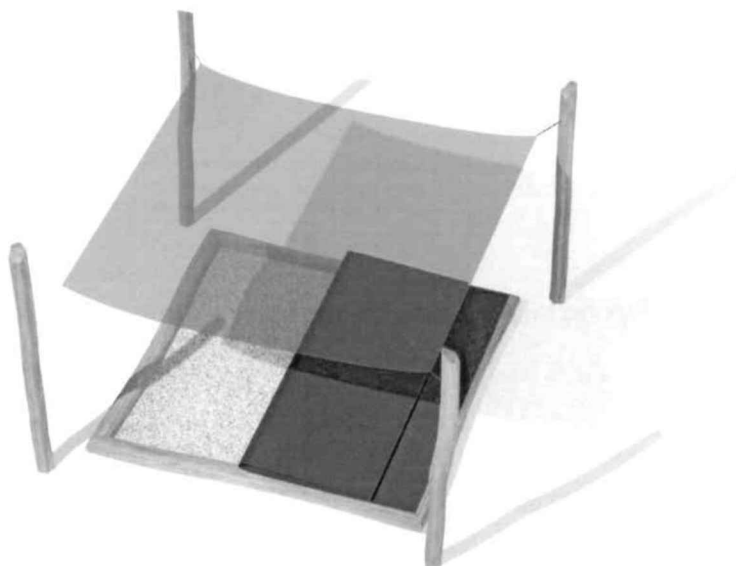
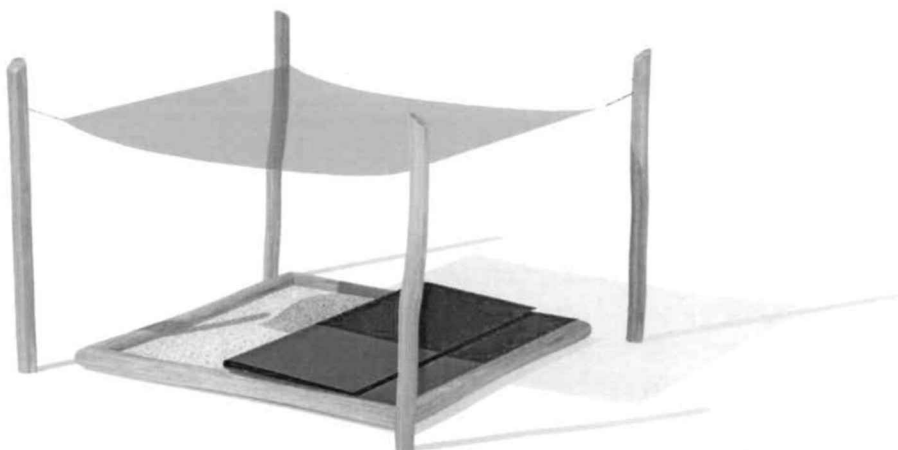
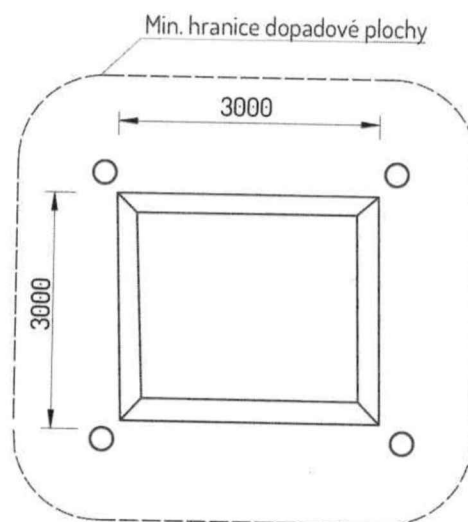

Vizualizace mají pouze ilustrativní charakter.

DOMEČEK

MOBILIÁŘ

Popis :

Akátová kulatina, běle zbavená a obroušená, akátové řezivo, kreslicí tabule, lavičky, zelená střecha.

Technické informace

Věková skupina	3-14
Počet uživatelů	6
Rozměry (m)	1,5 x 1,4 x 2,0
Potřebná plocha (m ²)	1,5 x 1,4
Povrch tlumící náraz (m ²)	-
Max. výška pádu (m)	-

Vizualizace:

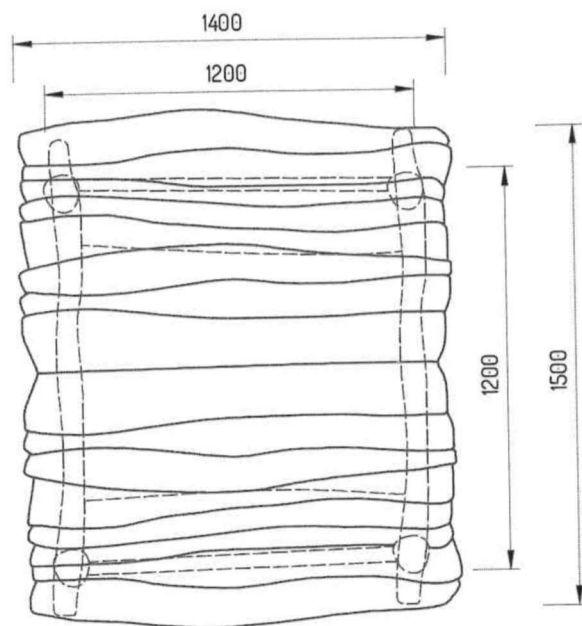

Vizualizace mají pouze ilustrativní charakter.