

POZNÁMKA
Průměr třmenu bude zhotovitelem přesně určen až po uříznutí původního stožáru

VARIANTY STÁVAJÍCÍCH STOŽÁRŮ
Stožáry o průměru 245mm

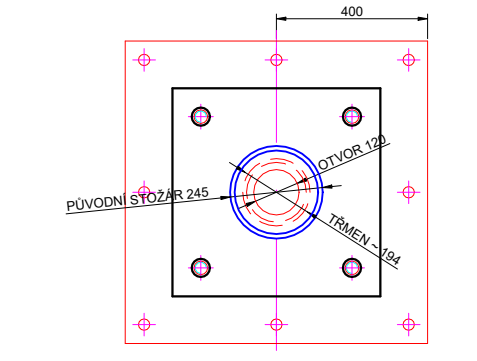

Stožáry o průměru 324mm

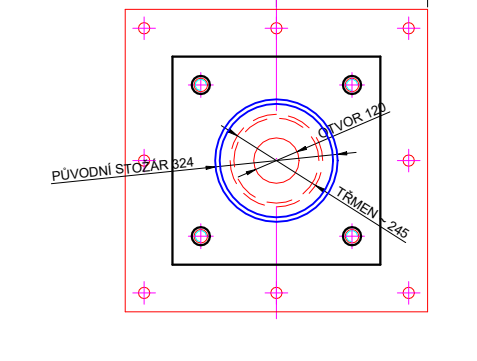

Stožáry o průměru 382mm

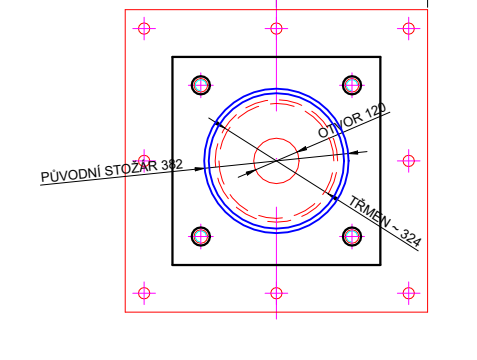

M 1:20

M 1:10

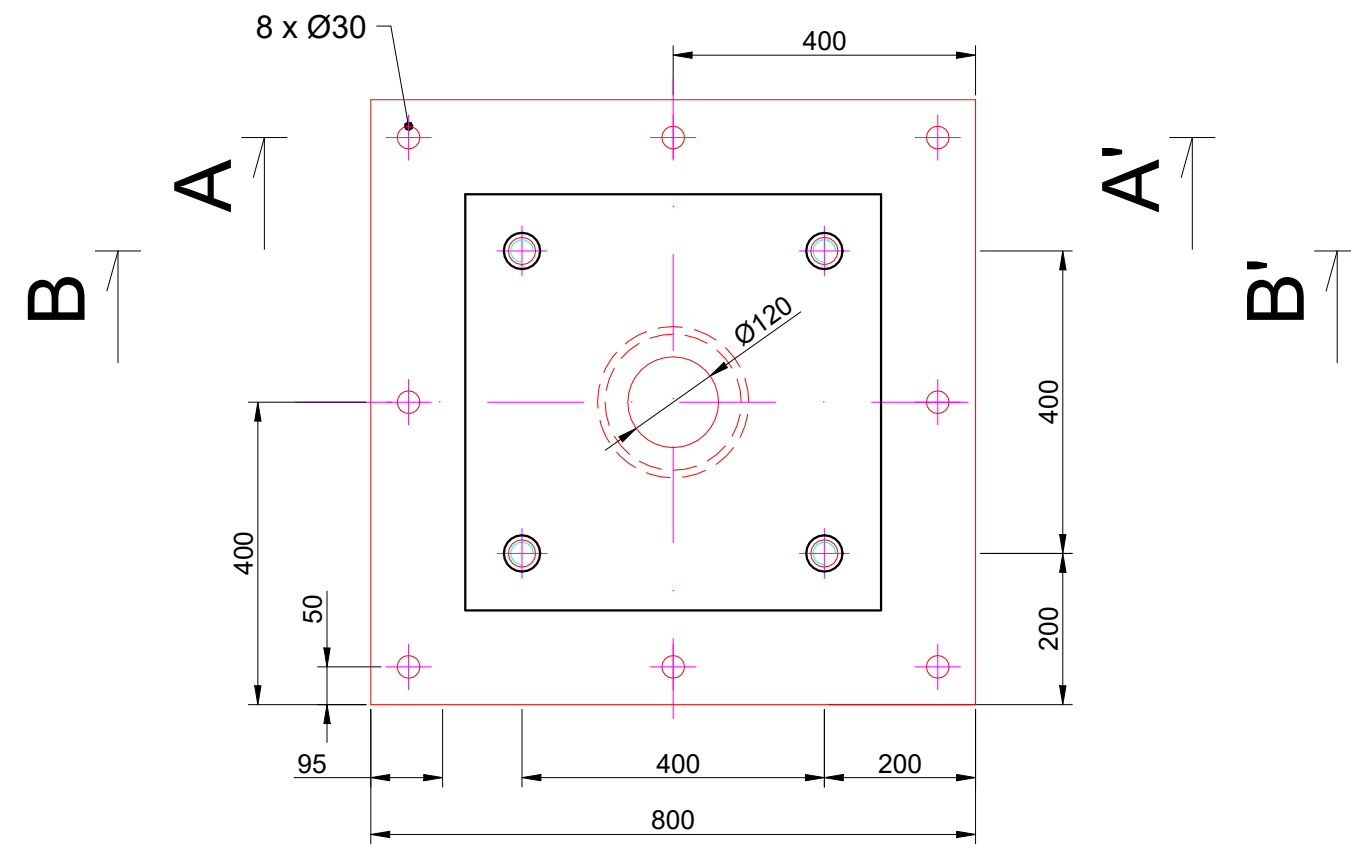
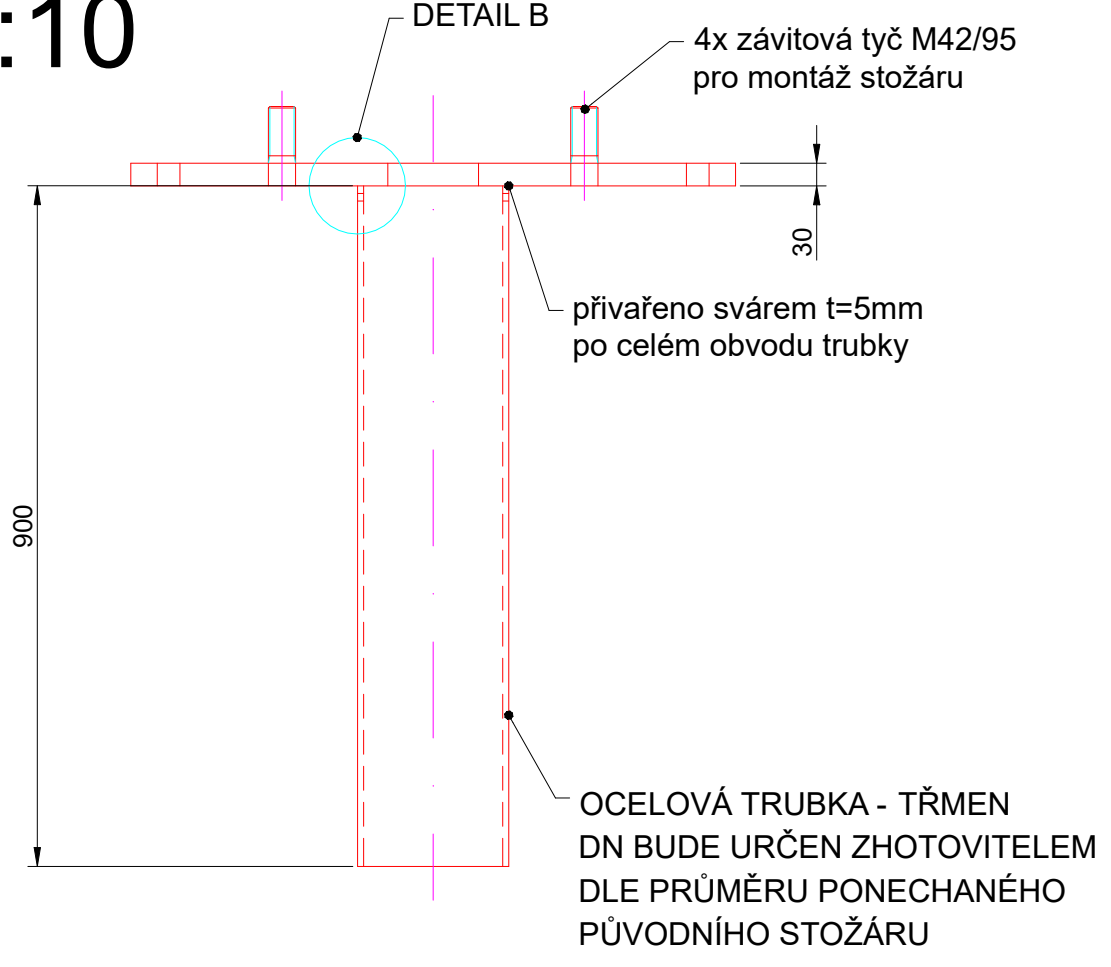

A-A'

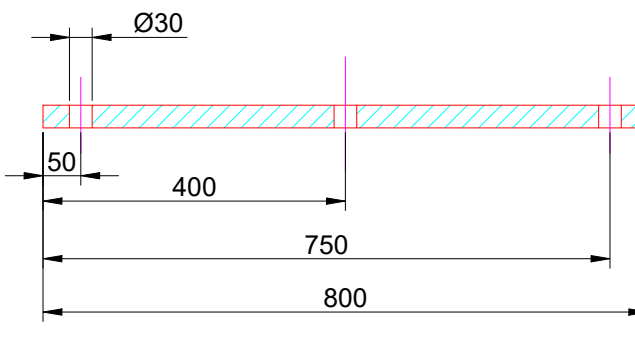

DETAIL A 1:2,5

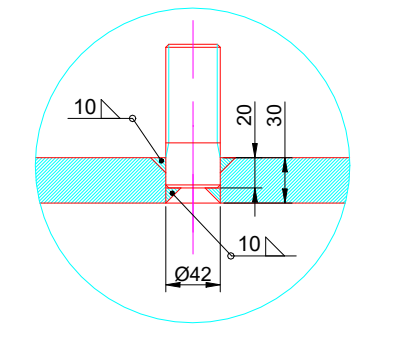

B-B'

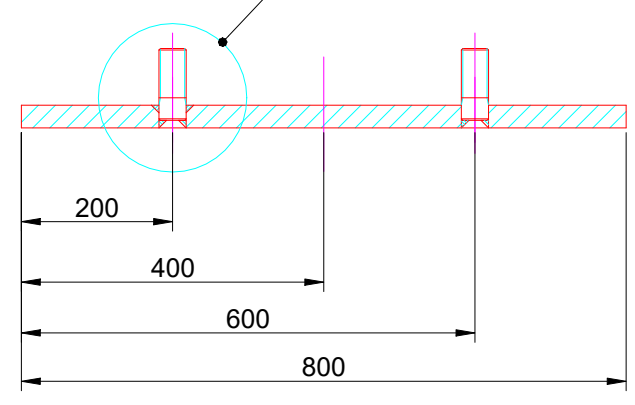

DETAIL B 1:2,5

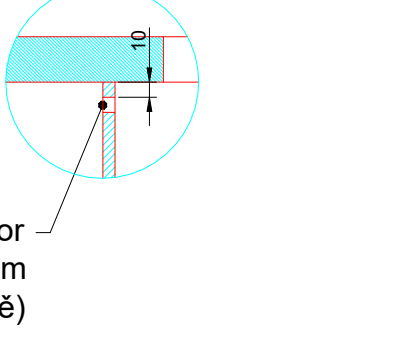

Kreslil	Vypracoval	Schválil	Dopravní podnik Ostrava a.s. Poděbradova 494/2 702 00 Ostrava-Moravská Ostrava
Místo: Ostrava	Stavebník:		
Stavba: VÝMĚNA HAVARIJNÍCH TRAKČNÍCH STOŽÁRŮ DPO			Datum: 05/2024
Příloha: TŘMEN DO PŮVODNÍHO ZÁKLADU			Stupeň: -
			Formát: 5x44
			č. Výkresu: PŘÍLOHA 3
			Měřítko: -